

SCALA 1 : 30

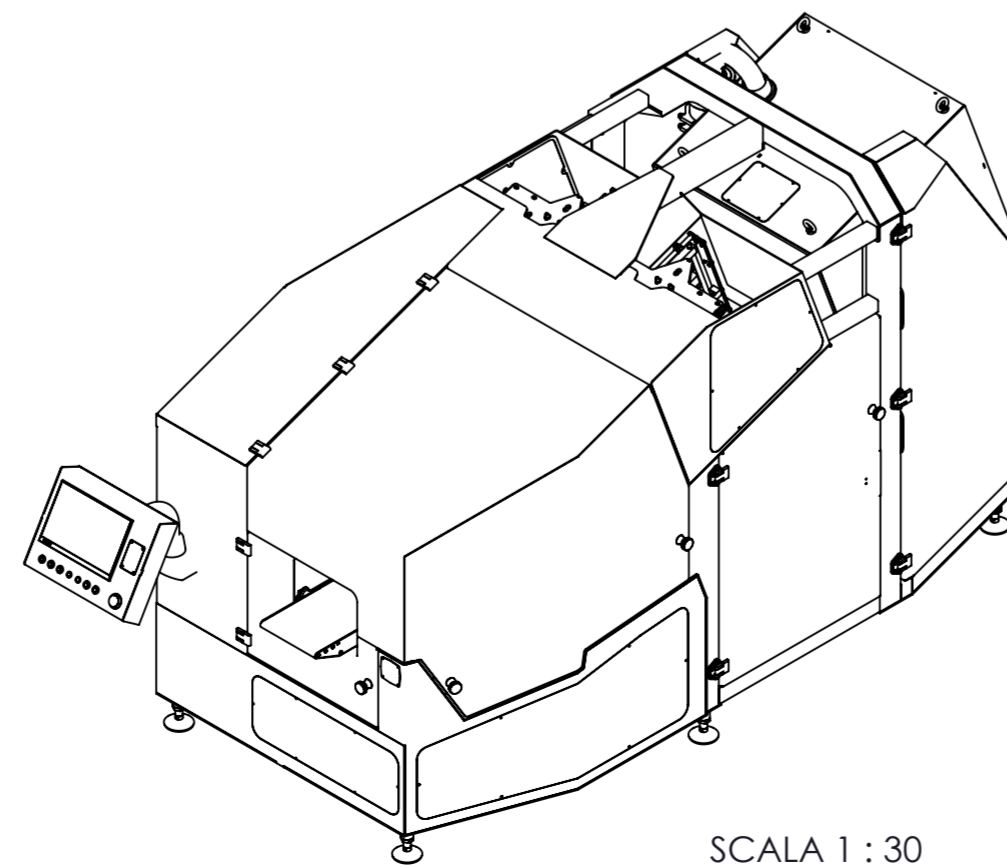

SCALA 1 : 30

Tolleranze di quote e di forma secondo UNI 22768-96 classe di tolleranza K		0			Data	Nome
Togliere bave e spigoli vivi Smussi non quotati 0.3x45°		N°	Modifica			
		Rugosità salvo diversa indicazione per lavorazioni con asportazione di truciolo		3,2/√	Descrizione TAGLIAFETTINE A PESO CONTROLLATO FETTA SINGOLA	
Quote senza indicazione di tolleranza					Disegnatore l.barozzi	Macchina PCS
Dimensioni lineari	Da 0 a 30	Da 30 a 120	Oltre 120	Angoli	Materiale	Codice PCS700-T1
Lavorazioni meccaniche	+0.15 -0.15	+0.2 -0.2	+0.3 -0.3	+30' -30'	Fusioni o Carpenteria	Data 30/12/2020
					Da 0 a 120	Peso 2821.61 Kg
					Da 120 a 500	Scala 1:20
					Oltre 500	Applicazione AS424
					Angoli	Nome File PCS700-T1
					+1° -1°	

GRASELLI

Via S.D'Acquisto, 2/C - 42020 Albinea (RE)
Tel. 0522.599745 - Fax 0522.598147
E-mail : info@grasselli.com
www.grasselli.com

SEZIONE A-A

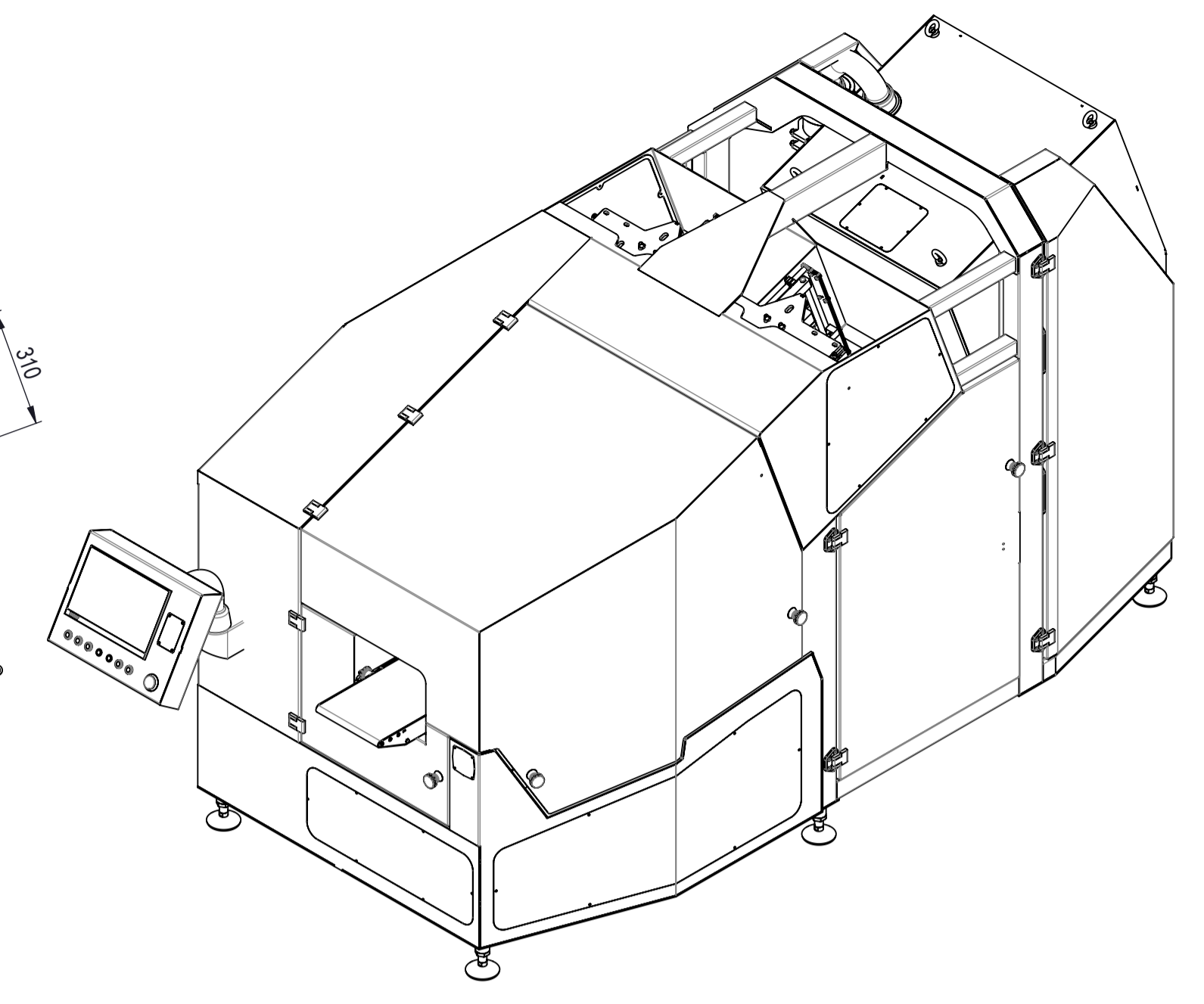
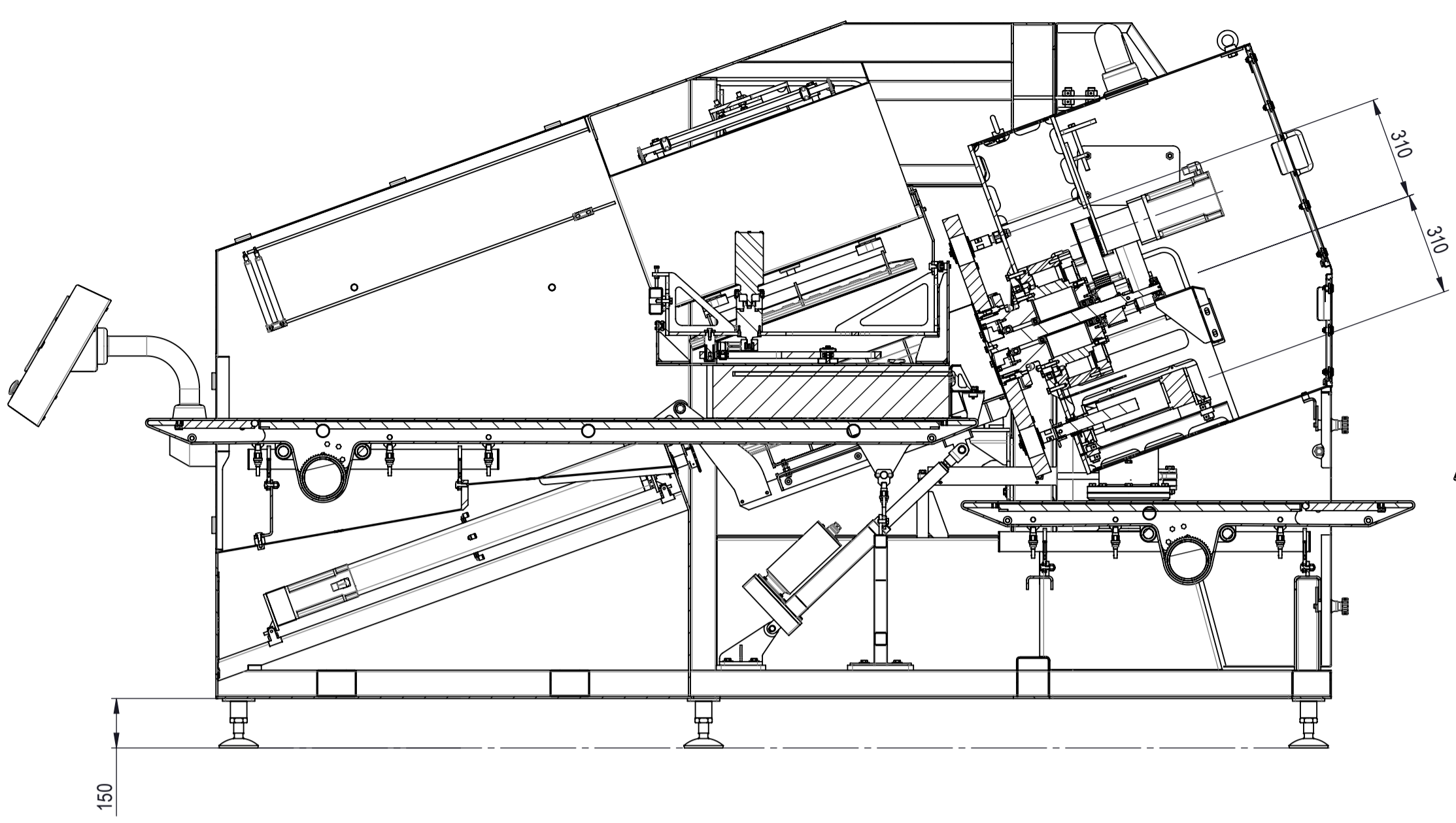
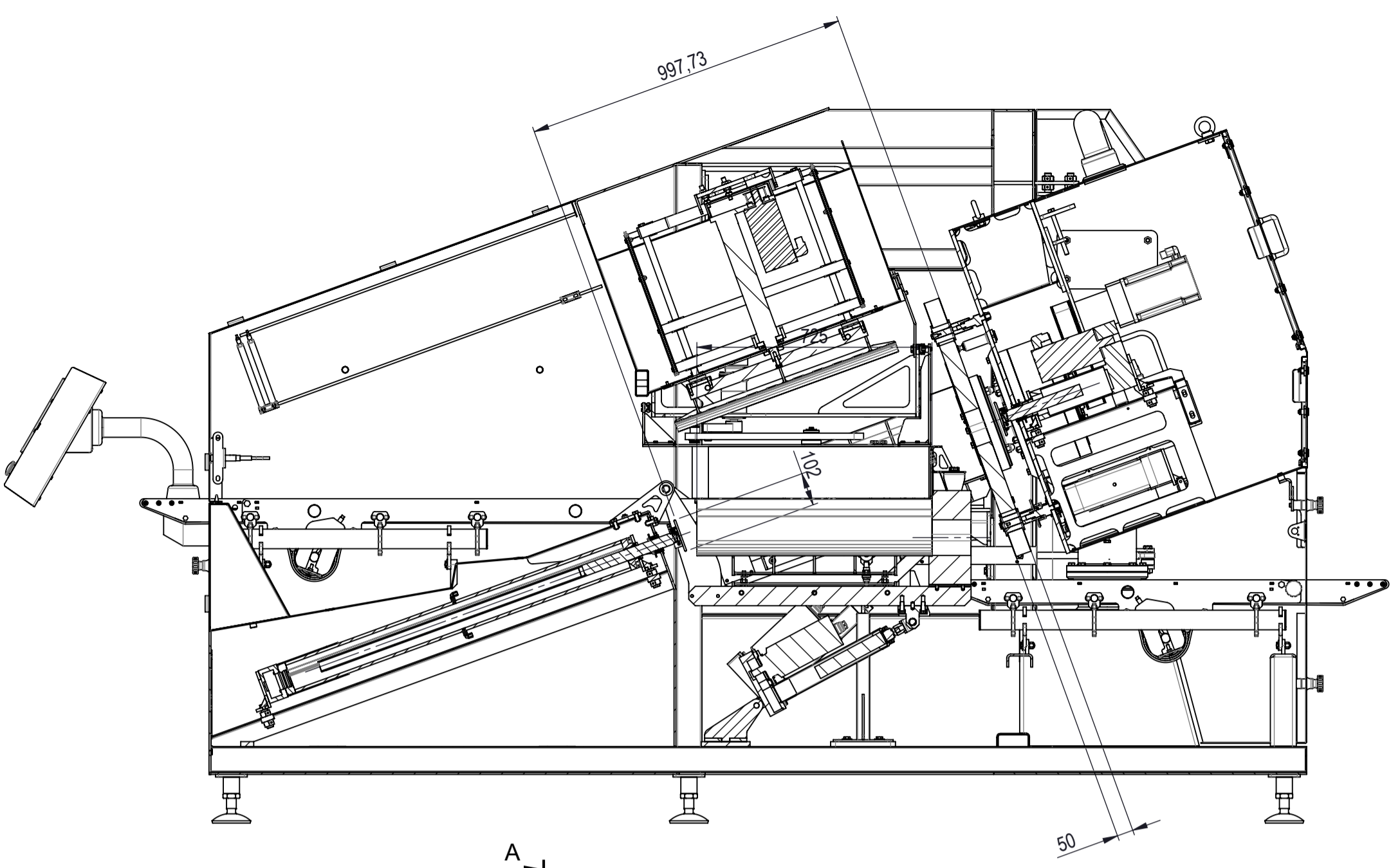

SEZIONE B-B

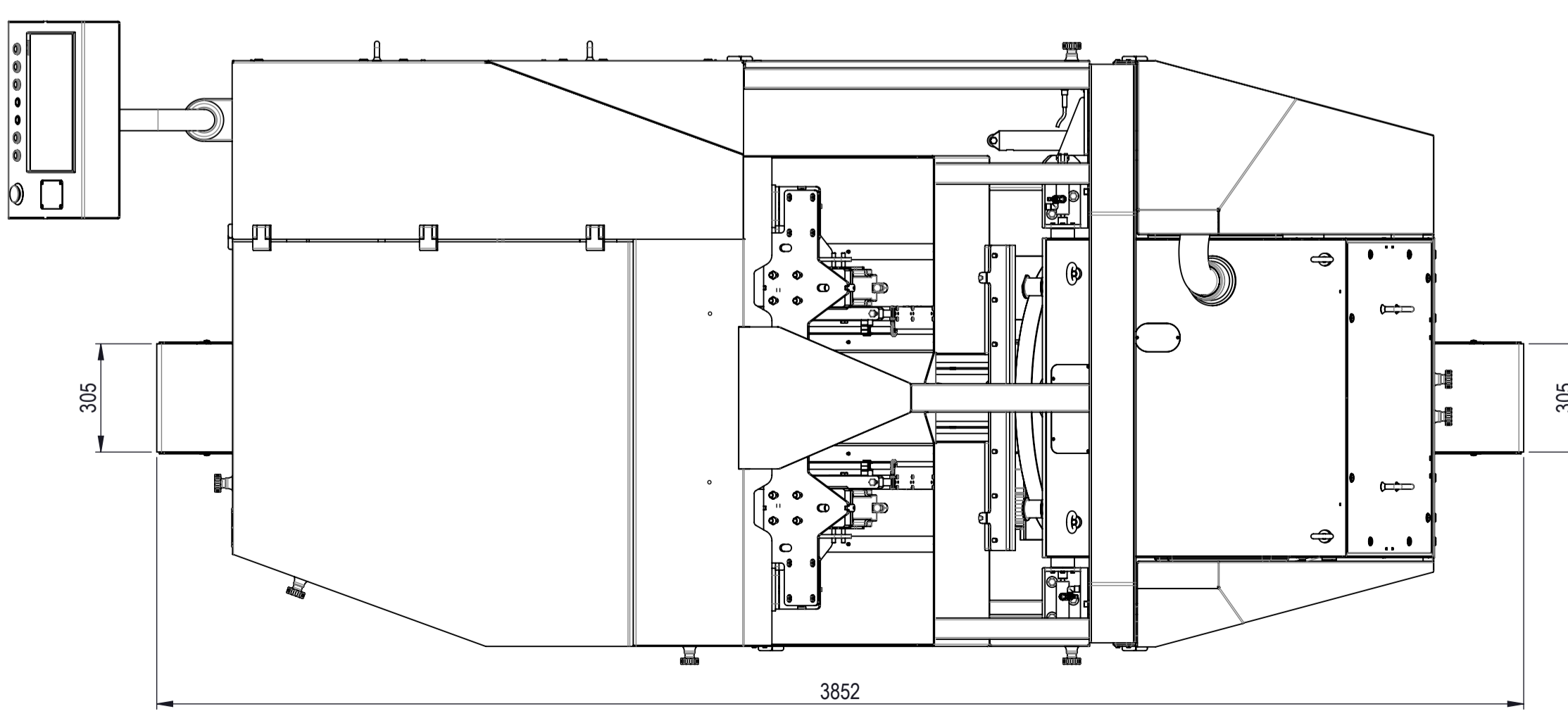
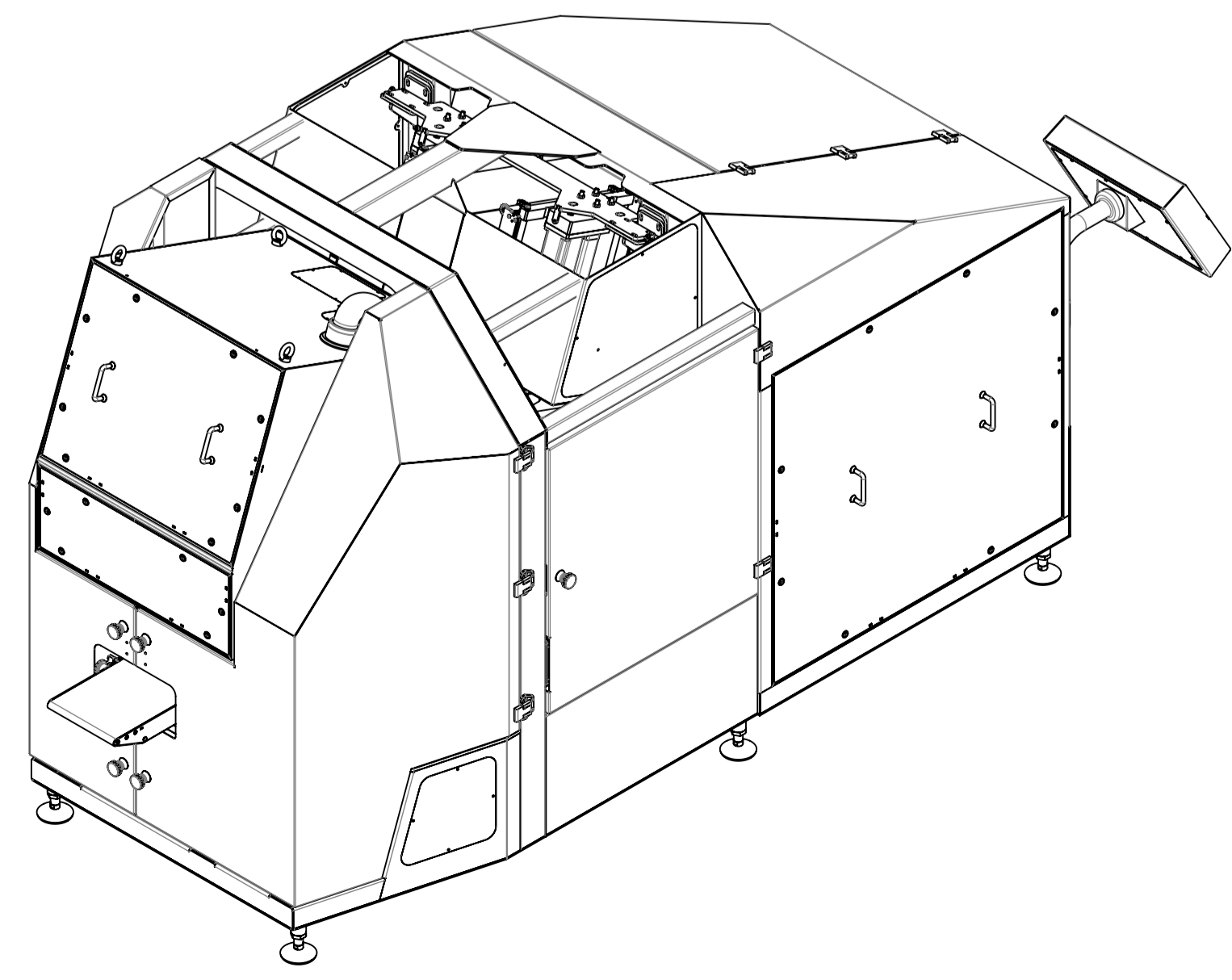
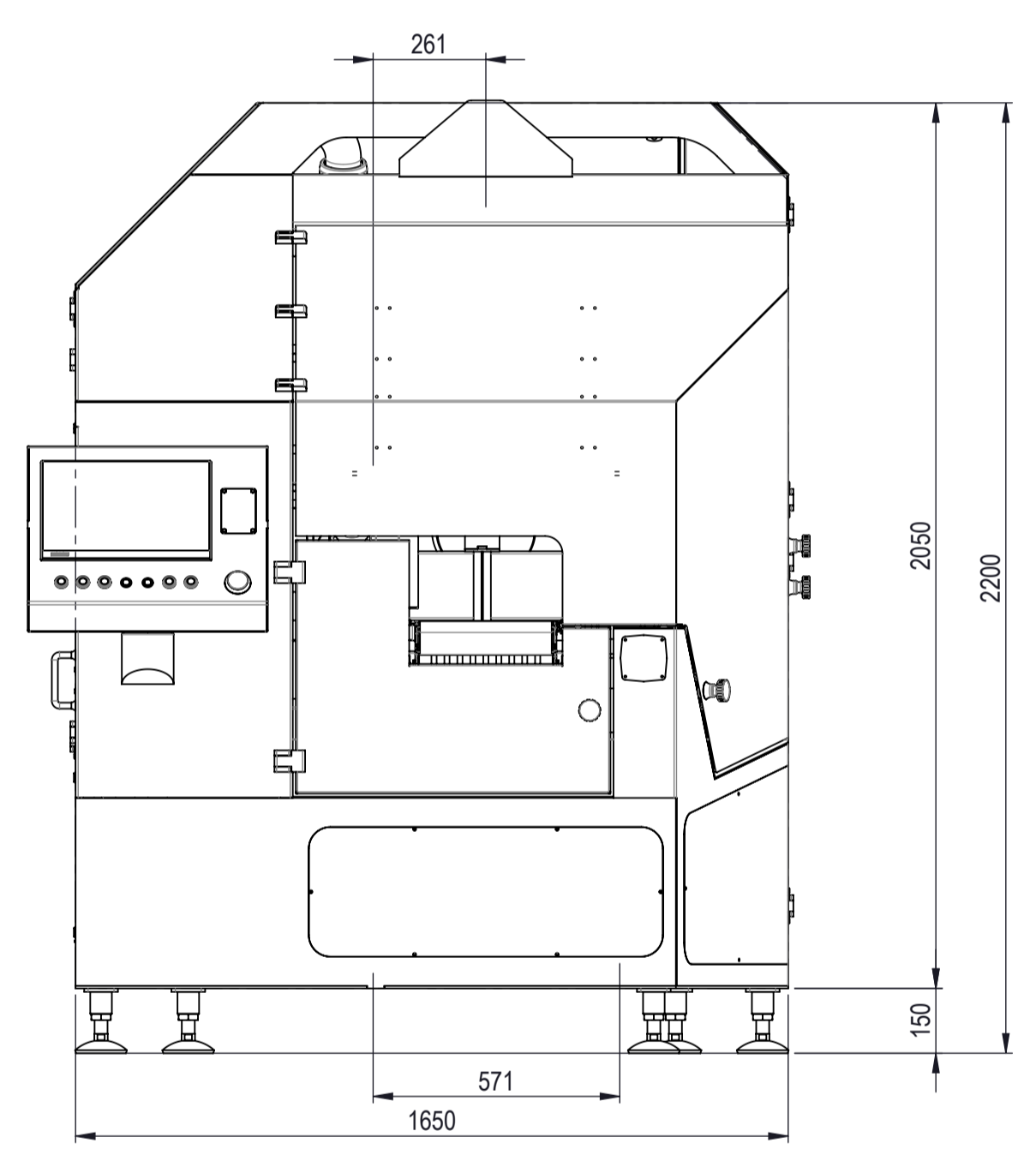
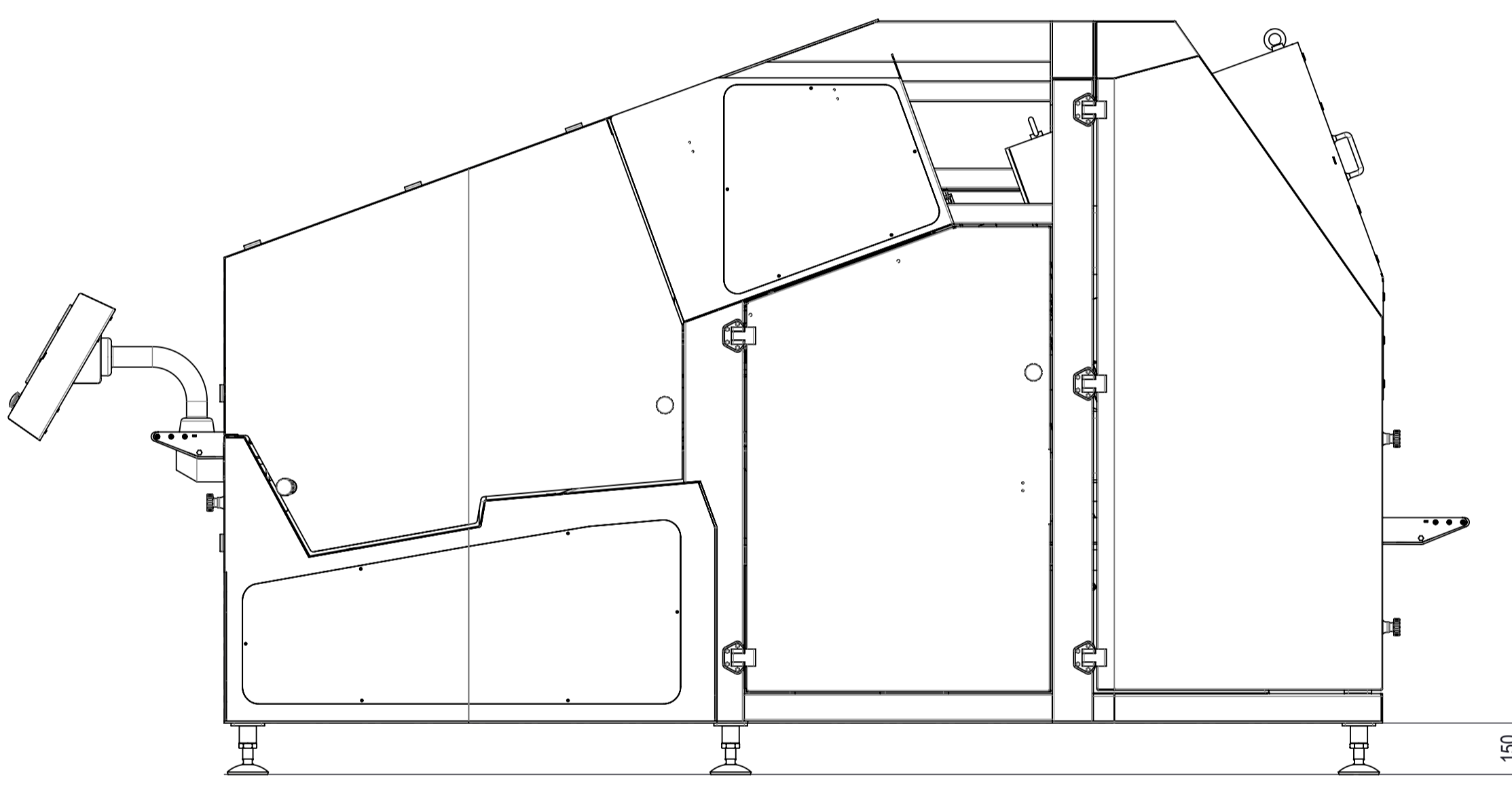
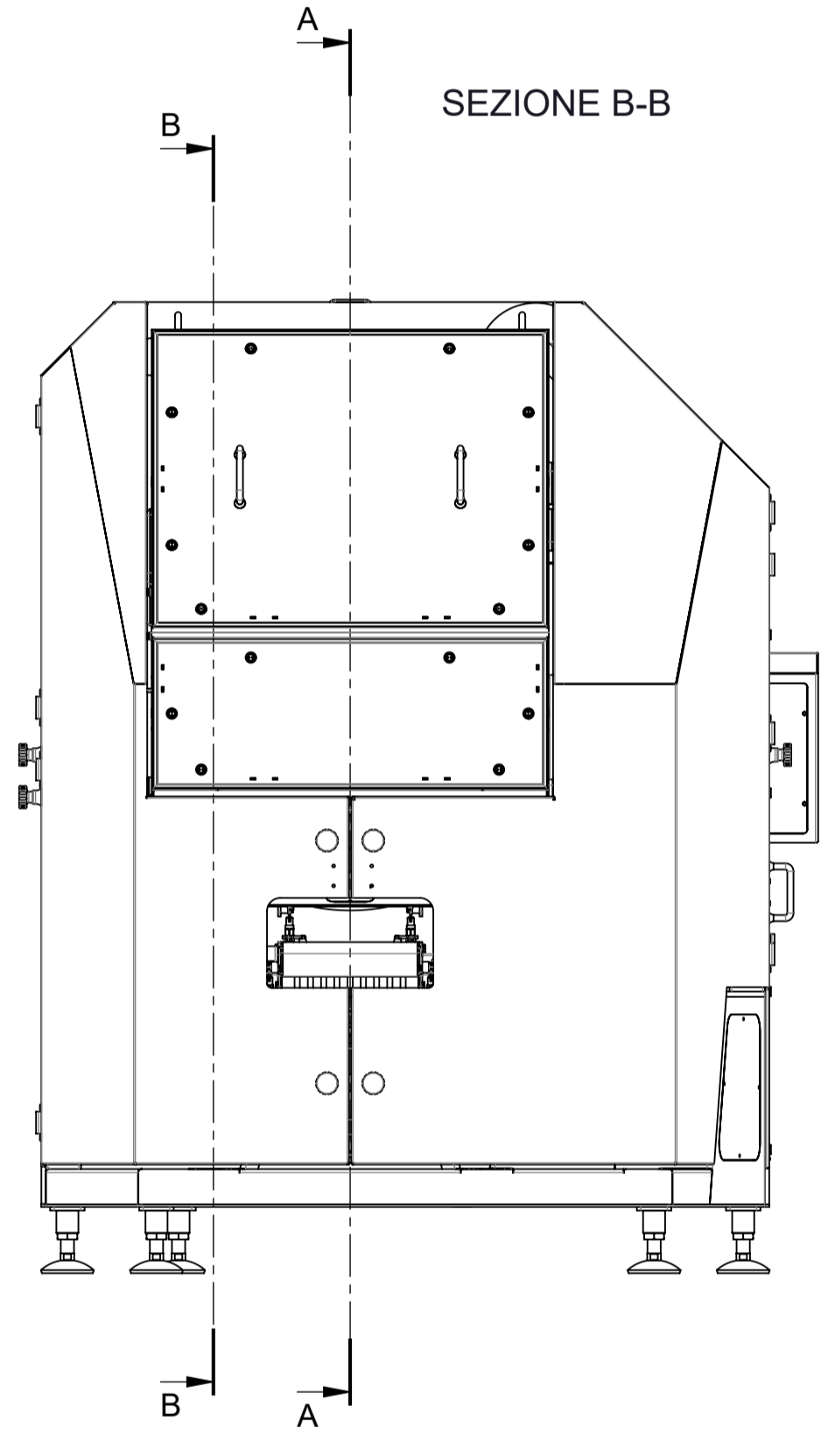

NUM.	CODICE	DESCRIZIONE	Q.TA'
12	GM02-02-0034	GRUPPO DI MONTAGGIO PROTEZIONI	1
11	GM02-03-0019	GRUPPO DI MONTAGGIO COMPONENTI ELETTRICI (PCS)	1
10	GM02-09-0024	GRUPPO MONTAGGIO NASTRO USCITA PRODOTTO	1
9	GM02-20-0004	GRUPPO COMPONENTI PARATIA INSERIMENTO PRODOTTO	1
8	GM02-20-0003	GRUPPO COMPONENTI INSERIMENTO PRODOTTO	1
7	GM02-21-0001	GRUPPO COMPONENTI SISTEMA PRESSATURA DESTRO	1
6	GM02-21-0002	GRUPPO COMPONENTI SISTEMA PRESSATURA SINISTRO	1
5	GM02-20-0002	GRUPPO COMPONENTI CARICO SINISTRO	1
4	GM02-20-0001	GRUPPO COMPONENTI CARICO DESTRO	1
3	GM02-08-0035	GRUPPO NASTRO INGRESSO PRODOTTO	1
2	GM02-07-0021	GRUPPO DI MONTAGGIO MOVIMENTAZIONE LAMA E GIOSTRA PCS	1
1	GM02-01-0038	GRUPPO DI MONTAGGIO BASAMENTO (PCS)	1

Tolleranze di quote e di forma secondo UNI 22768-96 classe di tolleranza K		0	Data		Nome						
N°	Modifica										
Togliere bave e spigoli vivi Smussi non quotati 0.3x45°		Rugosità salvo diversa indicazione	3.2	Descrizione							
		TAGLIAFETTINE A PESO CONTROLLATO FETTA SINGOLA									
		Disegnatore	Macchina		PCS						
Quote senza indicazione di tolleranza		I barozzi		PCS							
Dimensioni lineari	Da 0 a 30	Da 30 a 120	Oltre 120 a 500	Angoli	Materiale	Codice					
Lavorazioni meccaniche	+0.15 -0.15	+0.2 -0.2	+0.3 -0.3	+30° -30°	+0.2 -0.2	+0.3 -0.3	+0.5 -0.5	+1° -1°	Stato	Data	Applicazione
		Via S.D'Acquisto, 2/C - 42020 Albinea (RE)		Peso		2821.61 Kg		AS424			
		Tel. 0522.599745 - Fax 0522.598147		Scala		1:15		Nome File			
		E-mail: info@grasselli.com						PCS700-T1			
		www.grasselli.com									